

SCHEDA TECNICA

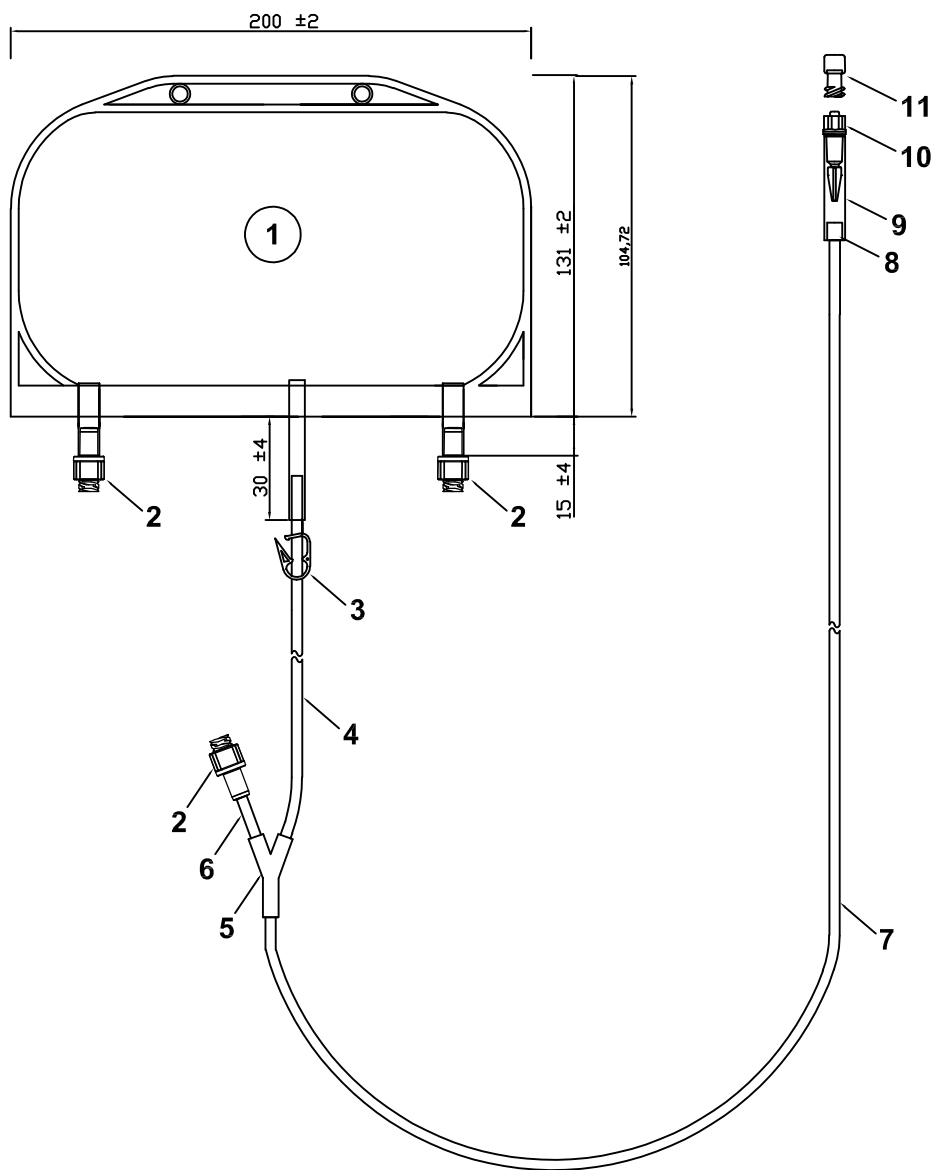

LEGENDA COMPONENTI

1	Sacca mL 400 SANO3 Cod. PC 0400 204 3T11C PV 000	7	Tubo in PVC Ø 3,0 x 4,1 x 1100 Cod. C0160
2	Raccordo NIP Cod. A0325	8	Tubo in PVC Ø 4,0 x 6,0 x 10 Cod. C0067
3	Clamp piccola rossa Cod. A0046	9	Tubo in PVC Ø 6,0 x 8,0 x 60 Cod. C0056
4	Tubo in PVC Ø 3,0 x 4,1 x 390 Cod. C0160	10	Luer lock maschio Cod. A0244
5	Connettore a Y Cod. A0328	11	Tappo luer lock Cod. A0341
6	Tubo in PVC Ø 3,0 x 4,1 x 30 Cod. C0160		Fascetta Cod. H0062
			Busta in HDPE Cod. H0002

Questo documento non può essere riprodotto senza consenso scritto ed i contenuti dello stesso non devono essere divulgati a terzi e nemmeno usati per finalità non autorizzate. I trasgressori saranno puniti.

This document must not be copied without our written permission and the contents thereof must not be imparted to a third party nor be used for any unauthorized purpose. Contravenors may be prosecuted.



DESCRIZIONE :

SACCA SANO3 mL 400

CODICE :

**PC 0400 204 3T11C PV 110
SEO 001**

REDATTO : UFFICIO TECNICO

D. Caspani

DATA REDAZIONE : 01/09/2021

CODICE STAMPO : **ST B 077 A**

CODICE CLICHE' : **CL 204**

COLORE FOIL : **BLU**

APPROVATO : ASSICURAZIONE QUALITA'

E. Mottini

DATA APPROVAZIONE : 01/09/2021

NOTE : Tutte le misure sono espresse in mm

REV.
10

SCHEDA TECNICA

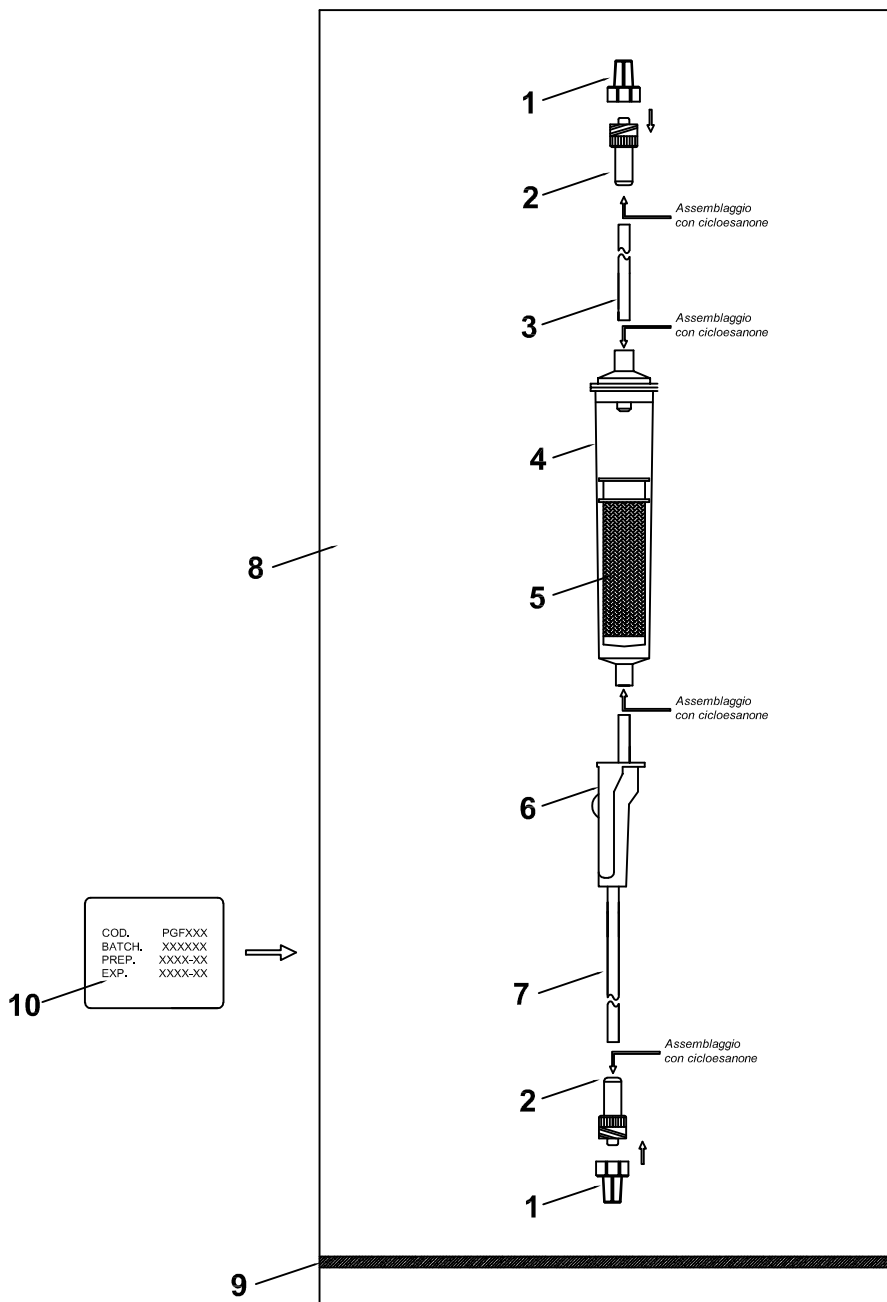

LEGENDA COMPONENTI

1	Tappo luer lock Cod. A0142	6	Roller + slitta Cod. A0035 + A0036
2	Luer lock maschio Cod. A0141	7	Tubo in PVC NO DOP Ø 3,0 x 4,1 x 160 Cod. C0160
3	Tubo in PVC NO DOP Ø 3,0 x 4,1 x 65 Cod. C0160	8	Busta trasfusione LDPE COMBY Line PGF Cod. H0074
4	Vaschetta trasfusione Cod. A0104	9	Saldatura busta con saldatrice
5	Filtro 200 micron Cod. A0104	10	Etichetta Cod. H0110



PAOLO GOBBI FRATTINI
flexible bags & biotechnology products

DESCRIZIONE :

TRASFUSORE SANO3

CODICE :

PGF 068

REDATTO : UFFICIO TECNICO

D. Caspani

DATA REDAZIONE : 07/07/2021

NOTE : Tutte le misure sono espresse in mm

APPROVATO: ASSICURAZIONE QUALITA'

E. Mottinii

DATA APPROVAZIONE : 07/07/2021

REV.
08

Questo documento non può essere riprodotto senza consenso scritto ed i contenuti dello stesso non devono essere divulgati a terzi e nemmeno usati per finalità non autorizzate. I trasgressori saranno puniti.

This document must not be copied without our written permission and the contents thereof must not be imparted to a third party nor be used for any unauthorized purpose. Contravenors may be prosecuted.



Organismo Notificato 0373

Notified Body 0373

Istituto Superiore di Sanità

Certificato n° **QCT-0088-18**
 Certificate no.

Addendum n° **//-//**
 addendum no.

Data prima emissione **14.05.2018**
 First issue date
 Data di emissione corrente **14.05.2018**
 Current issue date
 Data di scadenza **13.05.2023**
 Expiry date

DICHIARAZIONE CE DI CONFORMITA' SISTEMA COMPLETO DI GARANZIA DI QUALITA'

secondo l'Allegato II escluso (4) della Direttiva Europea
 93/42/CEE e successive modifiche ed integrazioni.
 (recepta in Italia con il D.Lgs. n. 46 del 24.02.1997 e
 successive modifiche ed integrazioni)

L'Istituto Superiore di Sanità,
 Organismo Notificato 0373, certifica che
 il sistema completo di garanzia della qualità
 attuato da

EC DECLARATION OF CONFORMITY FULL QUALITY ASSURANCE SYSTEM

according to Annex II excluding (4) of EC Directive
 93/42/EEC and subsequent modifications and integrations.
 (transposed in Italy by the D.Lgs. n. 46 issued on
 24.02.1997 and subsequent modifications and integrations)

The Istituto Superiore di Sanità,
 Notified Body 0373, certifies that
 the total quality assurance system
 enforced by

PAOLO GOBBI FRATTINI S.r.l.

Sede Legale/Registered Office:
Viale Lazio, 26 - I-20135 Milano (MI) ITALIA

Altre sedi del Fabbricante /Other sites of the Manufacturer:

Sede Produttiva/Production Site: Via Provinciale n° 8 - 23030 Tovo S. Agata (SO) Italia
Sede Operativa/Operative Office: Via Provinciale n° 8 - 23030 Tovo S. Agata (SO) Italia
Sede Amministrativa/Administrative Office: Via Provinciale n° 8 - 23030 Tovo S. Agata (SO) Italia

per il dispositivo/i

for the device(s)

(vedi allegato tecnico/see technical sheet)

è conforme ai requisiti applicabili della
 Direttiva Europea 93/42/CEE e successive
 modifiche ed integrazioni.

is in compliance with the applicable
 requirements of Council Directive 93/42/EEC
 and subsequent modifications and integrations.

Il Direttore dell'Organismo Notificato
 The Director of Notified Body
 (Dott.ssa Roberta Marcolidi)

Roberta Marcolidi

* L'allegato tecnico è parte integrante del presente Certificato

